

FOURGON TROCHITA

Kit BOIS en O
Notice de montage

120-06



• LA TROCHITA •

ESPIRITU DEL SUR
CHUBUT - PATAGONIA ARGENTINA

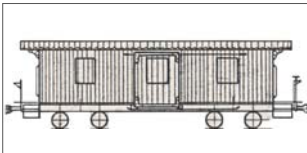

EXISTE ÉGALEMENT
EN HO



**FOURGON
TROCHITA
120-06**

PIÈCES

1 mm : 48 p
01 FLANC DROIT
02 FLANC GAUCHE
03 PAROI D'EXTRÉMITÉ DROITE
04 PAROI D'EXTRÉMITÉ GAUCHE
05 PAROI INTERNE 1
06 PAROI INTERNE 2
07 PAROI INTÉRIEURE COURTE
08 PAROI INTÉRIEURE COURTE
09 PAROI INTÉRIEURE COURTE
10 PAROI INTÉRIEURE COURTE
11 PAROI INTÉRIEURE PORTE COULISSANTE
12 PAROI INTÉRIEURE PORTE COULISSANTE
13 PLANCHER
14 2 PORTES COULISSANTES
15 HOURDIS TOITURE
16 4 FENÊTRES FLANCS
17 PLAQUE de FONDERIE POÊLE à BOIS
18 4 FACES PALETTES
19 4 RENFORTS POUTRE SUPÉRIEURE
20 2 TIRANTS SOUS CHÂSSIS
21 6 FENÊTRES PAROIS et EXTRÉMITÉS
22 2 BORDS SAILLANT BAS de CAISSE

23 4 RENFORTS EXTRÉMITÉS DE CAISSE

4 mm : 8 p
24 POÊLE À BOIS FACE
25 POÊLE À BOIS ARRIÈRE
26 RANGEMENT À BÛCHES
27 PANIER à BOIS
28 RANGEMENT FACE AVANT
29 RANGEMENT FACE ARRIÈRE
30 ÉTAGÈRE
31 RANGEMENT VERTICAL

0.4 mm : 33 p
32 TOITURE INTERNE
33 TOITURE EXTENE
34 10 ENCADREMENTS PORTES INTÉRIEURES
35 2 PLATEFORMES
36 2 PLAQUES NUMÉRO
37 10 MARCHES
A/B ENCADREMENTS PORTES COULISSANTES R/V
C 2 PLAQUES CONSTRUCTEUR
D 2 BANDES RIVETÉES INFÉRIEURES
E 2 PLACAGES RIVETÉES SOUS CHÂSSIS.

2 mm MDF : 13 p
38 CHÂSSIS
39 2 CADRES PALETTES
40 3 POUTRES de TOITURE
41 8 CÂLES DE RAIL de GUIDAGE

2 mm CTP : 4 p
42 2 TIMONS INTERMÉDIAIRES
43 2 TIMONS D'EXTRÉMITÉ
44 4 SUPPORTS BAS ET HAUT
45 4 RAILS de GUIDAGE
46 4 ÉLÉMENTS de DÉCORATION

BOGIES : 39 p
100 1 PLAQUE CHÂSSIS
101 2 RONDELLE
102 4 FLANCS
103 4 BOÎTES D'ESSIEU
104 1 RÉSERVOIR D'AIR
105 1 POMPE à AIR
106 4 ROUES
107 8 PALIERS
108 8 CORNIÈRES
109 2 ATTELAGES KADEE
110 4 CROCHETS D'ATTELAGE

DIVERS : 3 p
Plaque DÉCALCOMANIES

SOIT 160 PIÈCES

Privilégier l'aérographe et les poudres. La peinture est applicable sur les pièces avant assemblage.

Assemblage :

Procéder à un positionnement des pièces avant collage (colle blanche à bois).

Phase préalable :

Peindre et poser toutes les fenêtres, les vitres peuvent être posées simplement au cristal clear au dos. Peindre les parquets et les parois intérieures.

CAISSE et CHÂSSIS:

- 1 Coller le plancher 01 sur le châssis 38
- 2 Coller les aménagements intérieurs 07 à 10 et les parois 03 à 06 sur le plancher 013.
- 3 Coller les flancs 01 02 une fois les pièces précédentes collées. Ajouter les deux renforts intérieurs 23 aux 2 extrémités et extérieurs 19.
- 4 Coller les timons 43 sous le châssis et les timons d'extrémité 43 sur la plate-forme. Coller les marches. Les tirants sous châssis 20 étant fragiles, les coller au dernier moment.

PORTES COULISSANTES :

- 5 Coller A/B sur 14 puis se référer à la page 6.

TOITURE :

- 6 Coller les 3 poutres 40 dans les encoches de 03-06 prévues à cet effet.
- 7 Coller la toiture intérieure 32 et une fois bien sec, la "peau" du toit en toile peut être réalisée avec du papier de soie que vous prendrez soin de coller en le plissant comme indiqué ci-contre. L'autre solution est de poser notre toiture externe 33.
- 8 Coller la passerelle de visite sur toiture et les barreaux d'accès à la toiture que vous réaliserez avec du profilé laiton de 0,3 (non fourni)

Les BOGIES :

- 9 Suivre le schéma de montage 3D en page 8.

Ce fourgon a été abondamment transformé, avec plateformes raccourcies, sans plate-forme, avec réservoir d'eau sur le toit, avec une échelle d'accès à la toiture ou sans, avec des petites fenêtres, des grandes, pas de fenêtre du tout, avec jupes ou pas, et peint en jaune, orange, marron... Les bogies sont soit des Archbar soit des Bettendorf.

L'immatriculation a évolué en fonction des nombreux propriétaires.

Notre modèle permet pas mal d'adaptations et correspond à une état donné qu'il nous a bien fallu choisir !



COMPOSANTS BOIS de la CAISSE

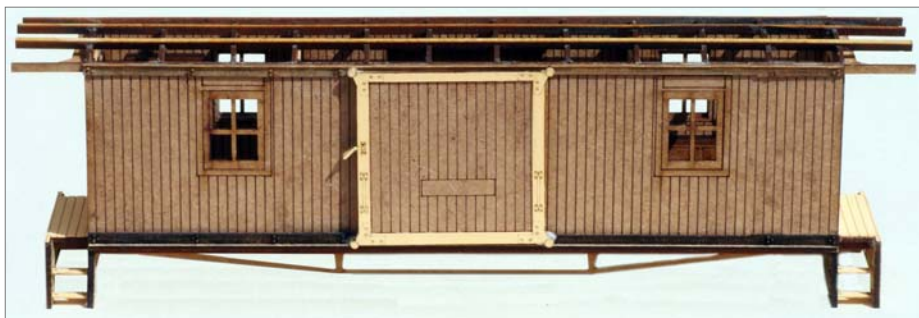
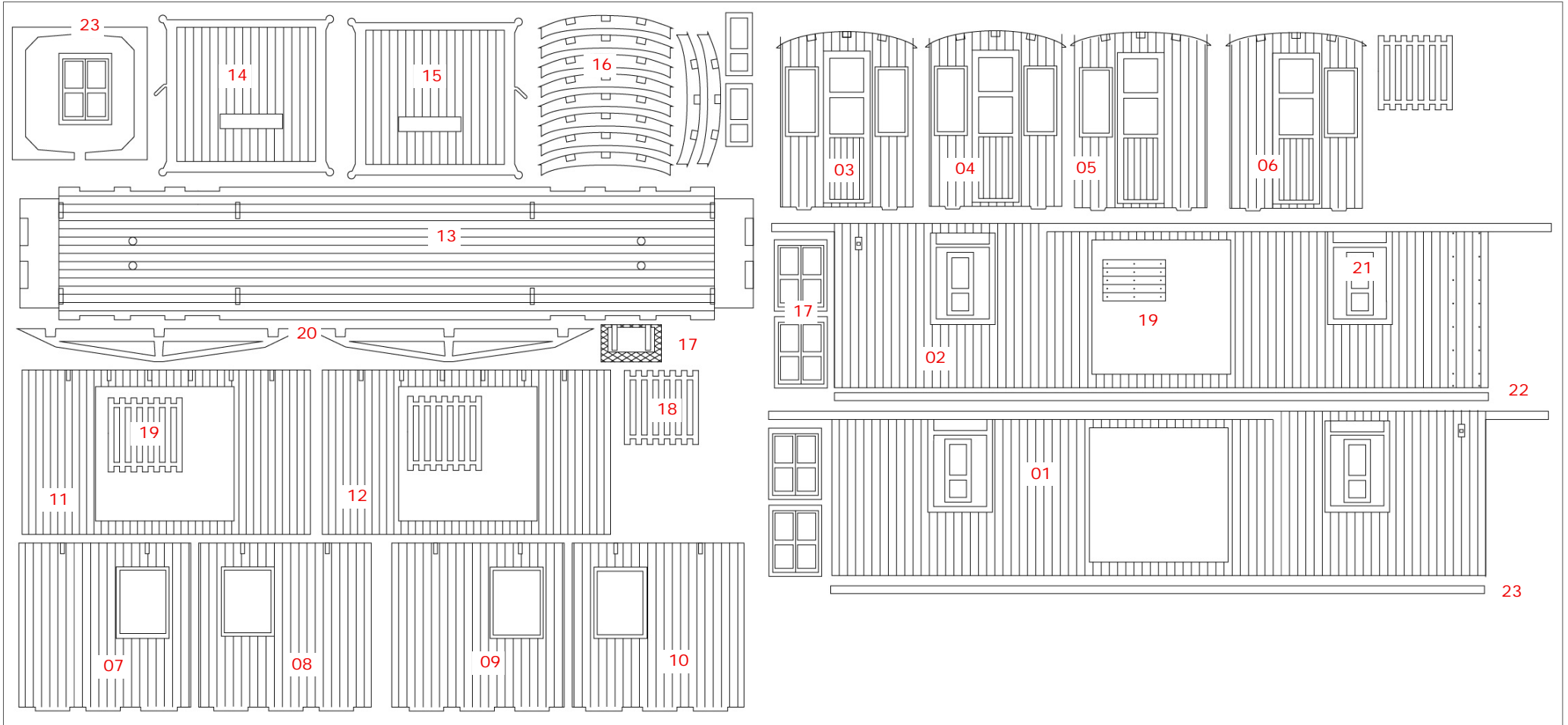

Les tirants sous châssis (20) ont été modifiés et raccourcis pour permettre une meilleure rotation des bogies. Voir avant dernière page.



**FOURGON
TROCHITA
120-06**

CHÂSSIS

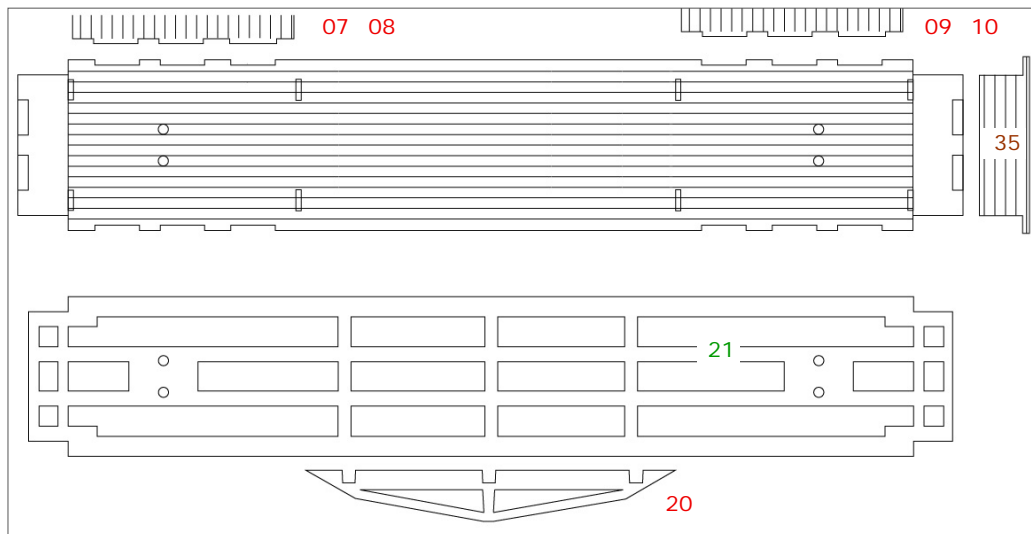

Coller le châssis au plancher de la caisse en s'aidant des trous de positionnement et de cure-dents de 2 mm de diamètre

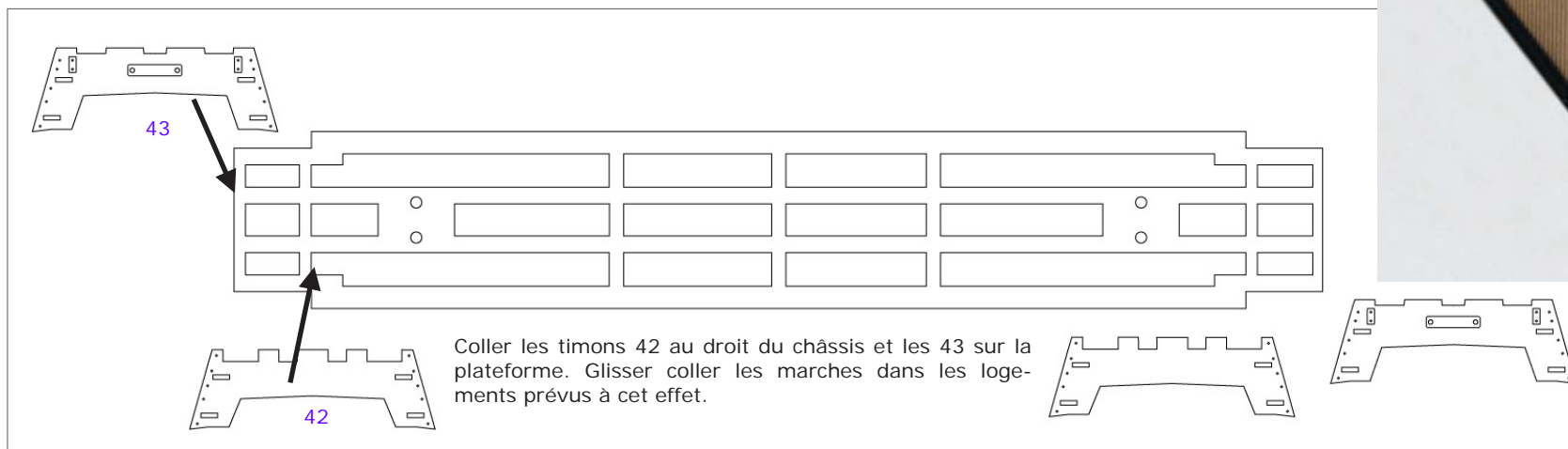

Coller les timons 42 au droit du châssis et les 43 sur la plateforme. Glisser coller les marches dans les logements prévus à cet effet.

**FOURGON
TROCHITA
120-06**

PORTE
COULISSANTE

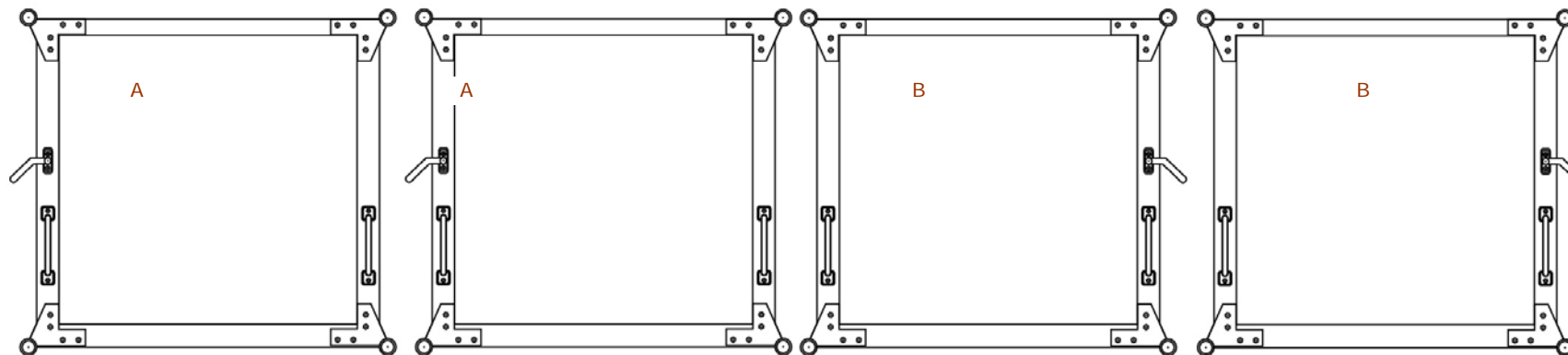

Les encadrements de portes en papier sont à coller des 2 côtés de la porte en bois 14 et 15.

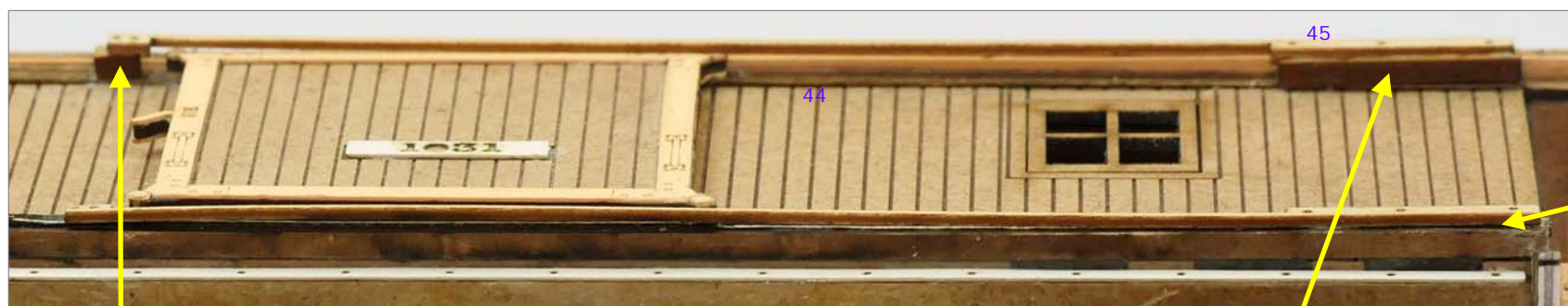

Les pièces 22 doivent être collées sur leur tranche et non à plat !

47a

Partie haute : les cales 47a et B se collent sur les pièces 44 sur la partie lisse correspondante.
la glissière 45 se pose sur ces cales.

47b

Partie basse : la pièce 45 repose directement sur la pièce 44.

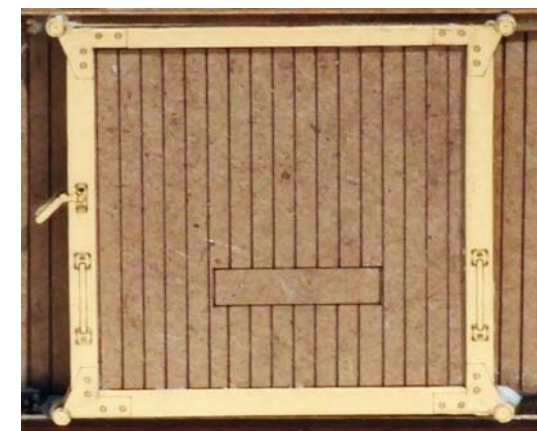
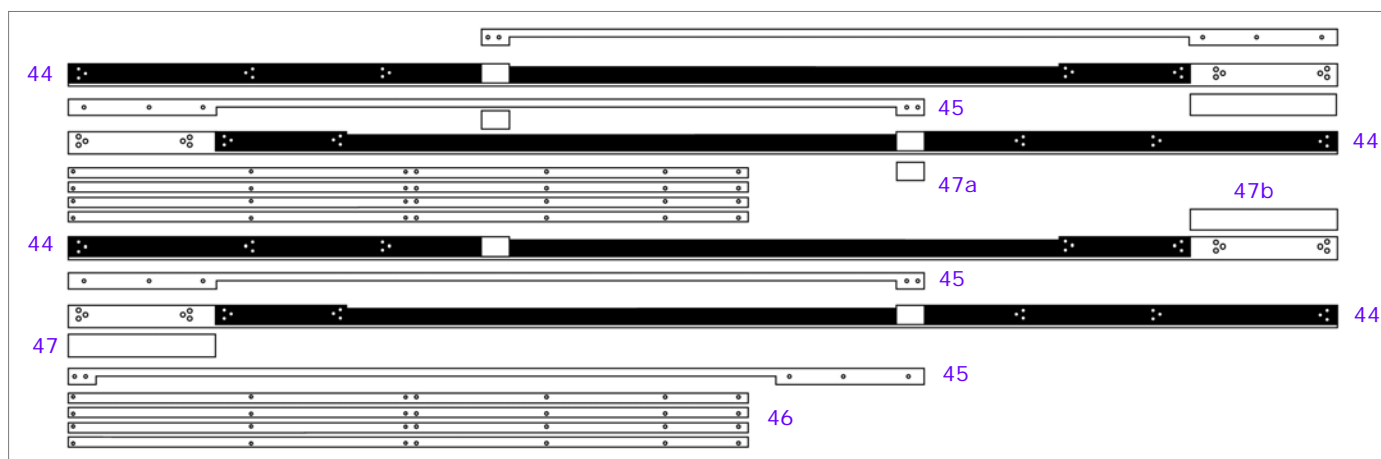

porte 14 + A/B

**FOURGON
TROCHITA
120-06**

AMEUBLEMENTS

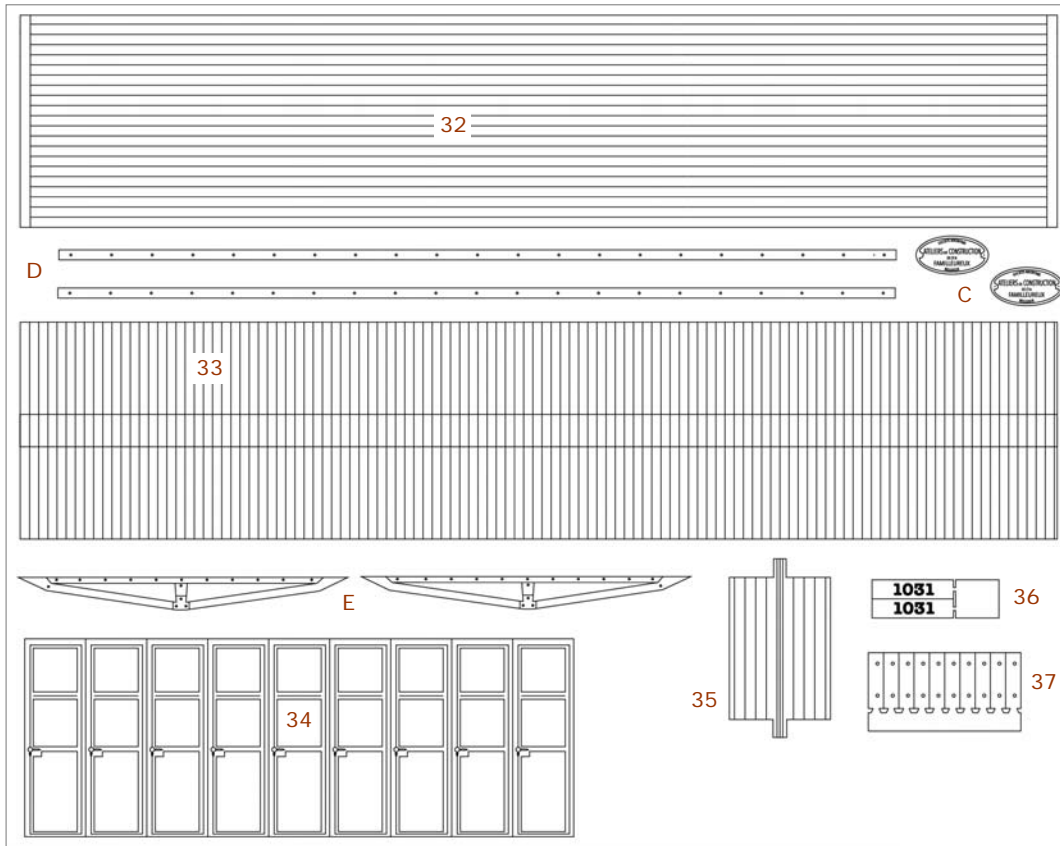

Toiture intérieure : Les rayures sont à dis-
poser côté caisse, donc vers l'intérieur.

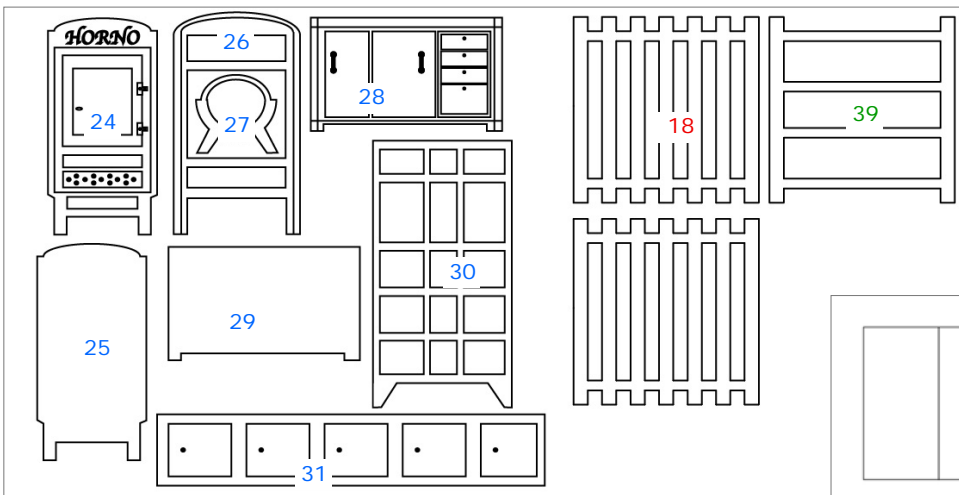

Ces aménagements intérieurs sont à disposer selon votre
goût dans les deux locaux d'extrémités. Les palettes peu-
vent être posées derrière les portes coulissantes, ouvertes
ou fermées (non fonctionnelles).

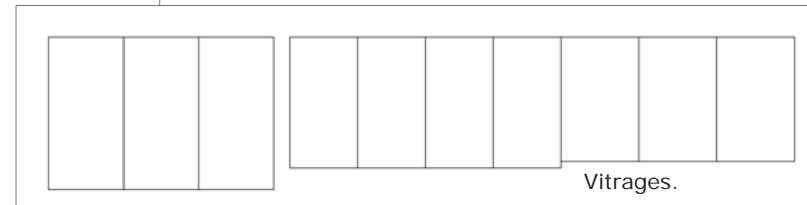

**FOURGON
TROCHITA
120-06**

BOGIES

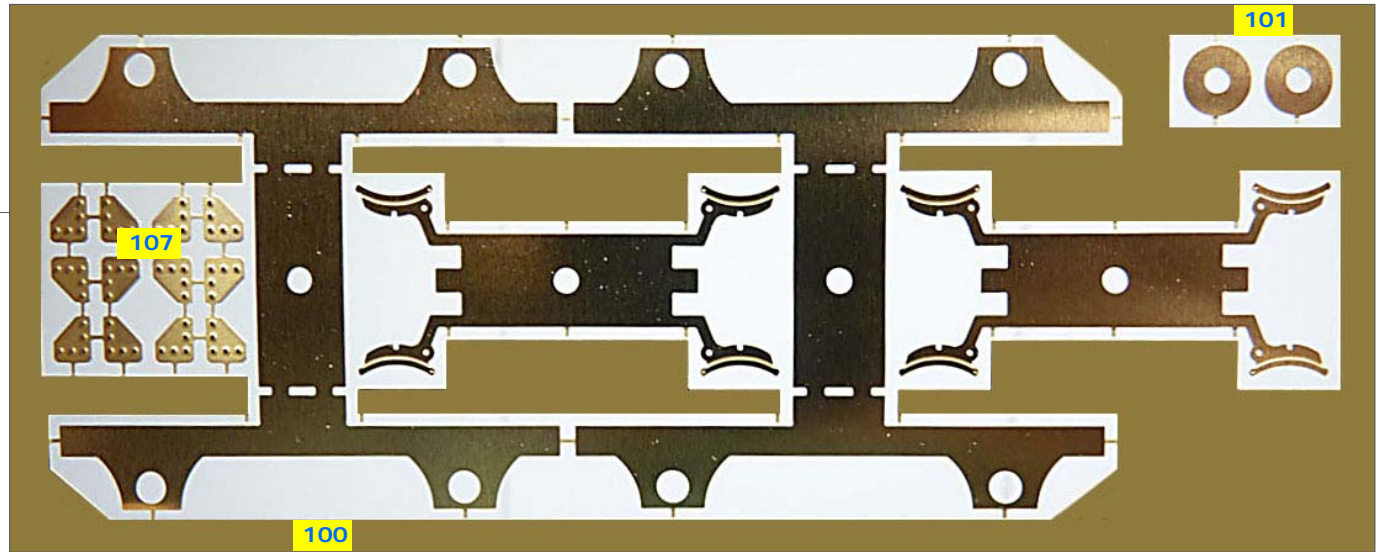
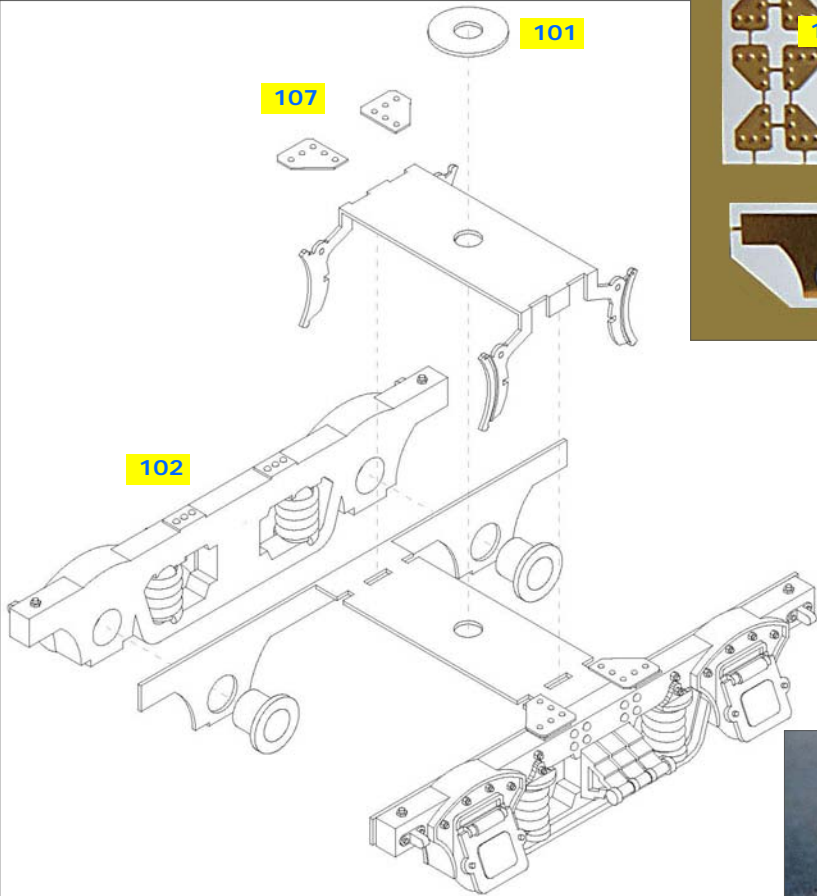

110



107



104

105



106

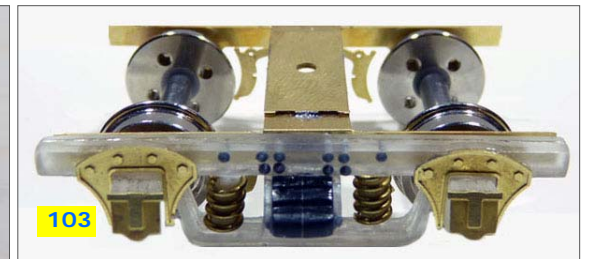

103



**FOURGON
TROCHITA
120-06**

MONTAGE FINAL



**FOURGON
TROCHITA
120-06**

DÉCO



HOM & Om

ACCESSOIRES de DÉCOR

BÂTIMENTS FERROVIAIRES en KITS

ENGINS MOTEUR en LAITON en KITS & MONTÉS

ÉLÉMENTS de VOIES, BÂTIMENTS & ACCESSOIRES pour HOM et Om

PONTS AMÉRICAINS MONTÉS

VOITURES & WAGONS en KIT & MONTÉS

Les instructions de montage et de peinture détaillées sont téléchargeables sur notre site.

Tous nos kits bois sont réalisés au siège à Arbus (64) sur imprimante CO2 860 TROTEC.

Notre catalogue et nos instructions de montage sont disponibles sur notre site.

CATALOGUE AUBERTRAIN

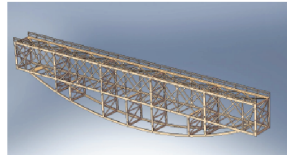

HO & O



NARROW GAUGE PRECISION MODELS

www.aubertrain.com
336 07 85 07 45 03

L'IMA - TOURNERBRIDES II - 64230 ARBUS
SIRET 41330557400019 - TVA FR72413305574
Tél : 336 85 07 45 03

www.aubertrain.com
06 85 07 45 03

Narrow Gauge Precision Models

