

**ON30 TROCHITA
VOITURES**

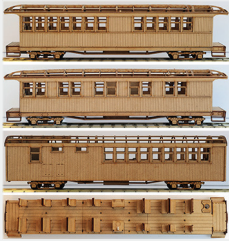

**ON30 TROCHITA
WAGONS**



**HOE TROCHITA
VOITURES**



**HENSCHEL
ON30 & HOE**

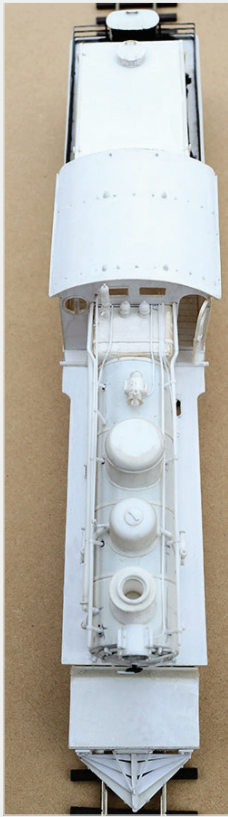
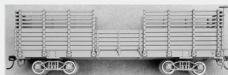

ON30



**HOE WAGONS
TROCHITA**



ON30 - HOE



AUBERTRAIN



**MATÉRIEL ROULANT
DE LA TROCHITA
KITS BOIS GRAVÉS LASER**



NARROW GAUGE PRECISION MODELS



Sommaire

Nos Modèles & nos kits	2
Trochita Voitures On30	3
Trochita Wagons On30	4
Boggies kits laiton On30	5
Trochita Voitures HOe	6
Trochita Wagons HOe	7
Histoire du réseau de la Trochita	8
Coordonnées	10
	12

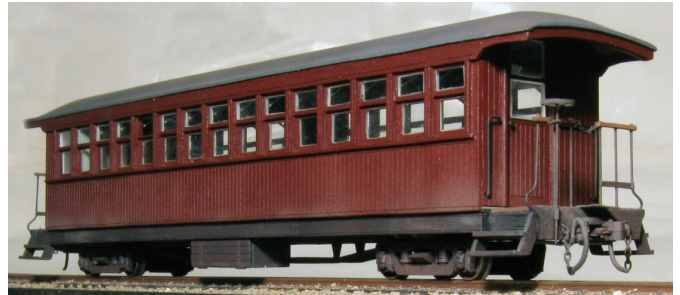
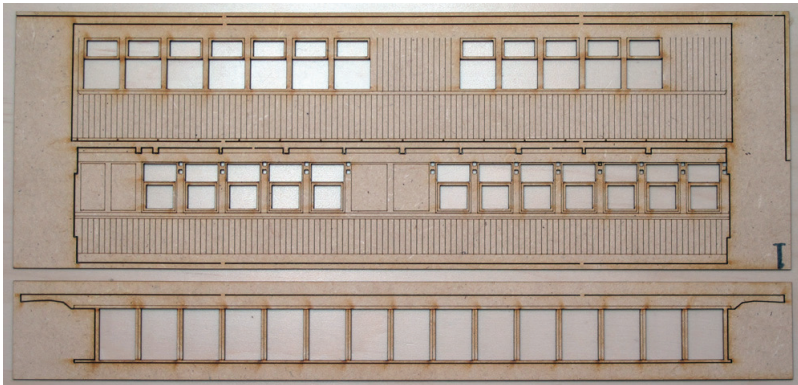

Nos KITS BOIS se PRÉSENTENT SOUS FORME de PLAQUES COMME ILLUSTRÉ CI-CONTRE.

Les KITS en O COMPRENNENT 200 PIÈCES, Ceux en HO, MOINS de 50.

Les instructions de montage et de peinture détaillées sont téléchargeables sur notre site.

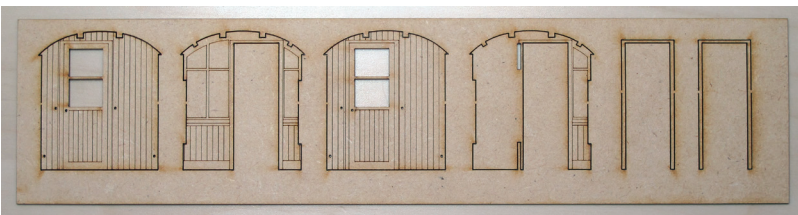

Les modèles actuels sont livrés avec des boggies adaptés et conçus par nos soins en laiton pour le O et modifiés sur base Microtrains™ en HO. Pour ceux d'entre vous qui ont acquis les modèles avant 2012, ces boggies sont bien sûr disponibles à la vente.

Détail de la plaque n° 2 seconde en O

← Plaque voiture restaurant complète en O.

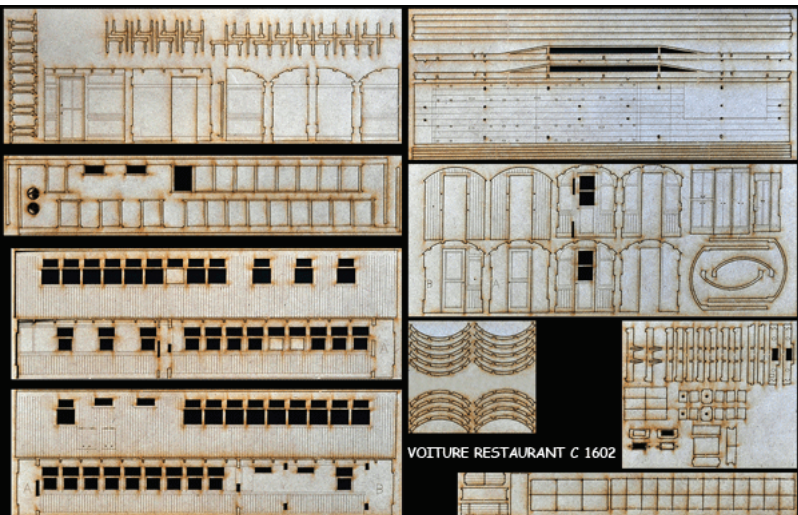



110-02 SECONDE 160 € : 250 x 52 x 42 mm

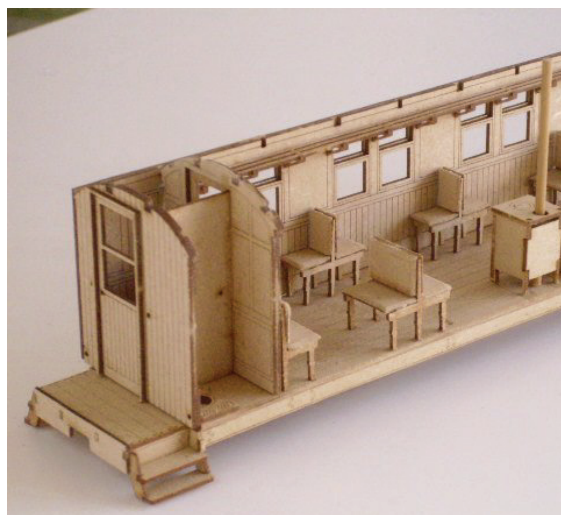

Modèle monté



110-01 PREMIERE 160 € : 250 x 52 x 42 mm

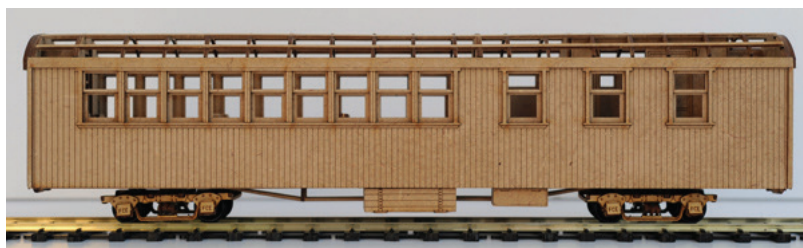
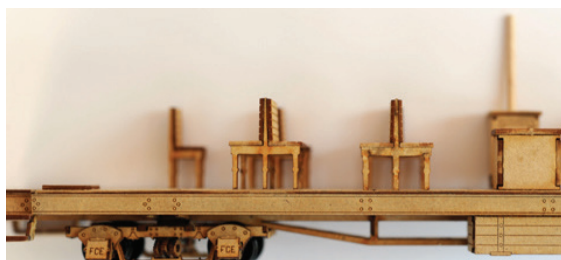

110-03 RESTAURANT 170 € : 250 x 52 x 42 mm

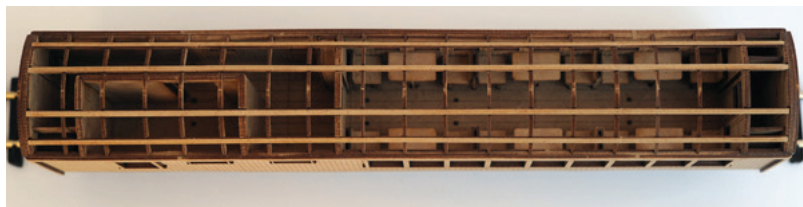
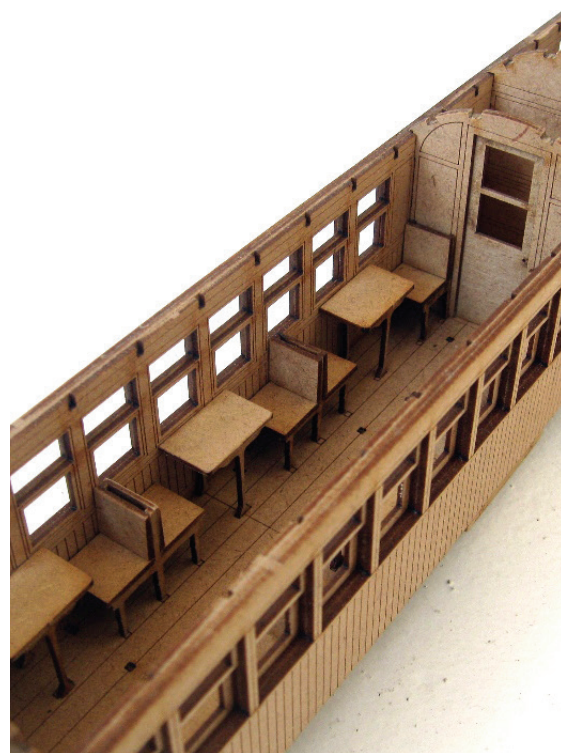
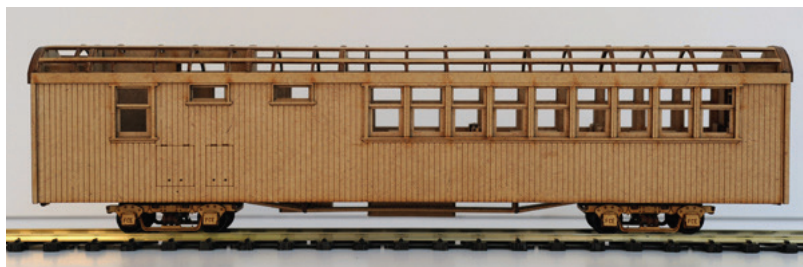

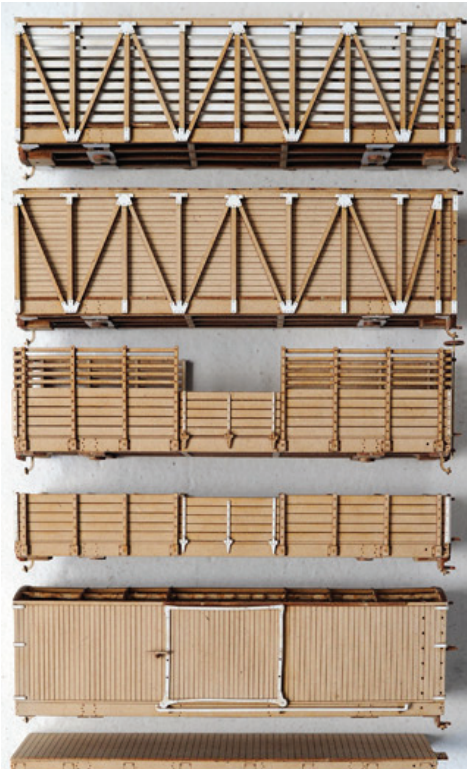

Gamme de wagons marchandises :

- Bétail**
- Couvert ex bétail**
- Bords Hauts**
- Bords Bas**
- Couvert normal**
- Plat (court et long)**

Tous les wagons sont livrés avec une paire de boggies Aubertrain en kit (laiton) châssis et accessoires laiton, système de frein complet et attelages Kadee n°5.

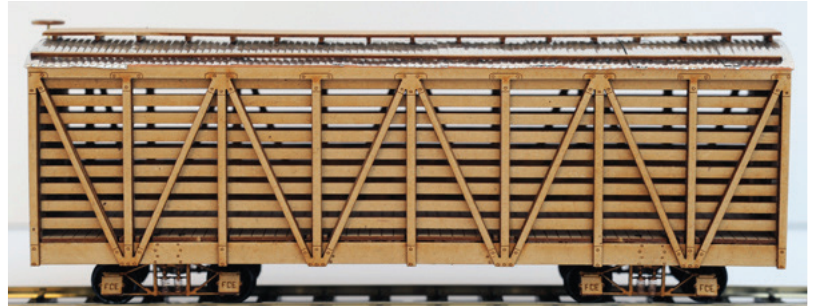

120-01 BÉTAIL 145 € : 160 x 46 x 38 mm



120-02 COUVERT EX BÉTAIL 140 € : 160 x 46 x 38 mm

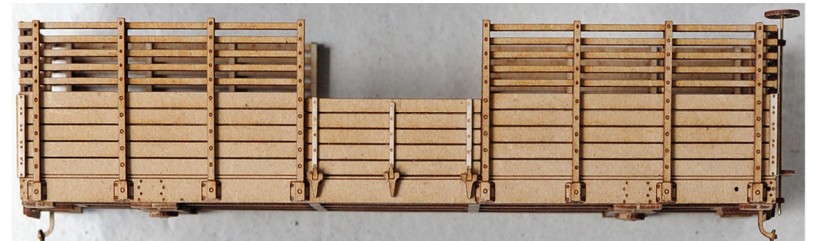

120-04 TOMBÉREAU BORDS HAUT 128 € : 160 x 36,5 x 38 mm

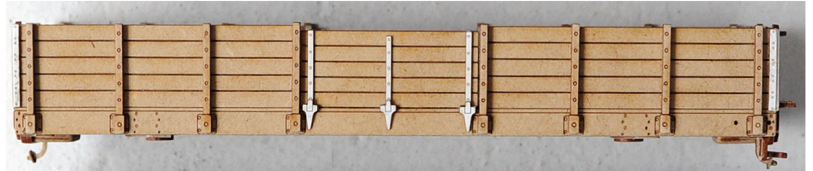

120-05 TOMBÉREAU BORDS BAS 120 € : 160 x 23 x 38 mm



WAGON COUVERT EX WAGON à BESTIAUX avec ACCESSOIRES PEINT SELON MODÈLE RÉEL.



120-03 COUVERT 138 € : 160 x 46 x 38 mm

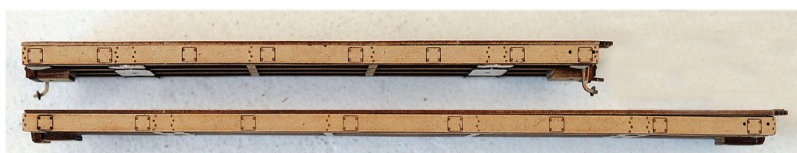

120-07 PLAT COURT 117 € : 160 x 6,5 x 38 mm
120-06 PLAT LONG 120 € : 205 x 6,5 x 38 mm



Voitures et Wagens marchandises montés peints :

Chassis laiton
 Système de frein avec tuyauterie complet
 Bogies Archbar ou Commonwealth, tuyauteries câbles et
 attelages en laiton. Roues nickelés originales, bandes
 peintes. Logo et numérotation conformes
 Aménagements intérieurs. Toiture en carton fort ou
 en tôle ondulée
 Patine légère.
 Attelages Kadée n°5

115-01 VOITURE I CLASSE	340 €
115-02 VOITURE II CLASSE	340 €
115-03 VOITURE RESTAURANT	340 €
250 x 52 x 42 mm	
125-01 WAGON à BESTIAUX	280 €
125-01 COUVERT ex BÉTAIL	280
125-01 COUVERT	280 €
160 x 46 x 38 mm	
125-01 TOMBREAU HAUTS	280 €
160 x 36,5 x 38 mm	
125-01 TOMBREAU BAS	280 €
160 x 23 x 38 mm	
125-01 PLAT LONG	220 €
160 x 46 x 38 mm	
125-01 PLAT COURT	190 €
160 x 6,5 x 38 mm	
125-01 FOURGON	300 €
205 x 45 x 38 mm	

Délai : livraison sous 4 mois après
 réception d'un chèque de 30 %
 Port en sus.



COUVERT

125-01 + patine et pièces de finition.
 Base Aubertrain™ + 360 pièces rapportées +
 vieillissement qualité musée. Sur commande.

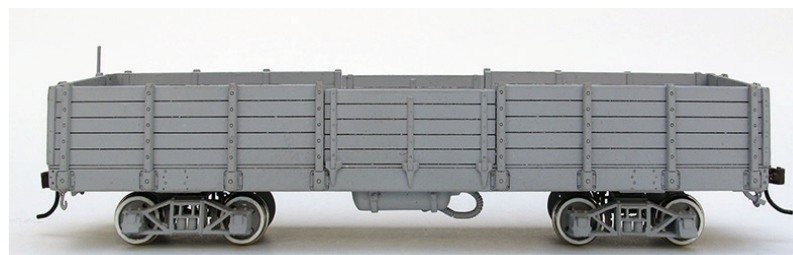
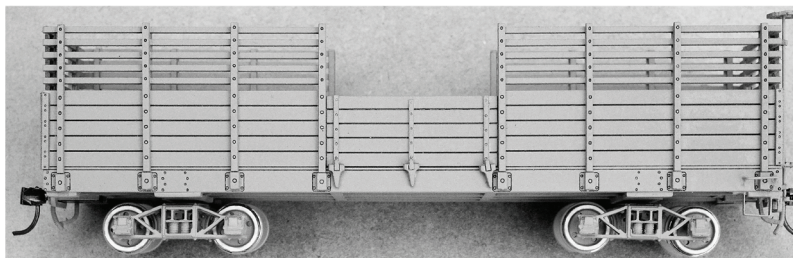
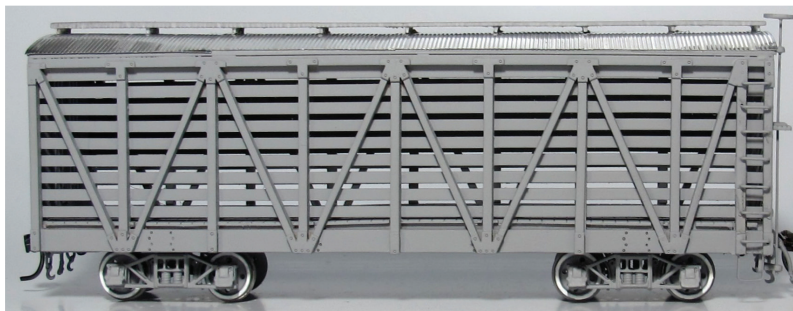
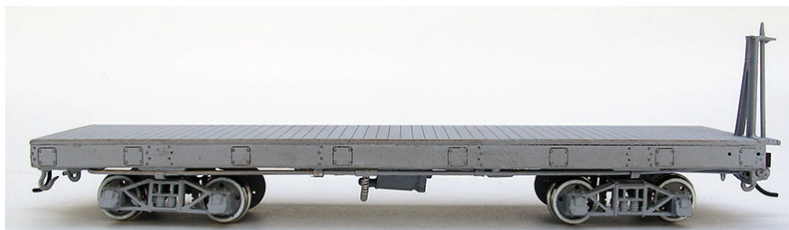

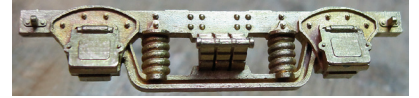
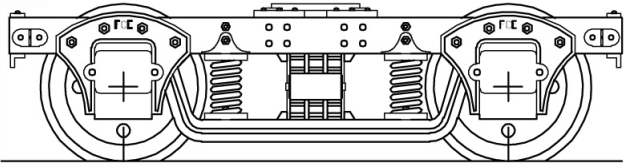

Boggie Commonwealth voyageurs



140-04 PALIERS LAITON
par 8 : **8 €** On30

120-09 2 ATTELAGES à CROCHET LAITON O
pour 2 WAGONS/VOITURES **4 €** On30

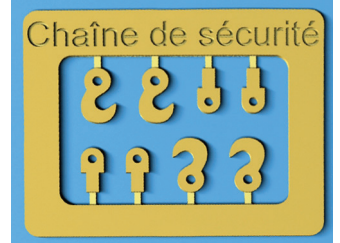

150-01
GRUE à EAU TROCHITA
On30 : **26 €** 20 x 14 mm

150-02
GRUE à EAU TROCHITA
HO : **18 €** 10 x 7 mm

Nos Boggies On30 en laiton sont montées sur paliers en laiton. Freins, châssis et flancs en laiton

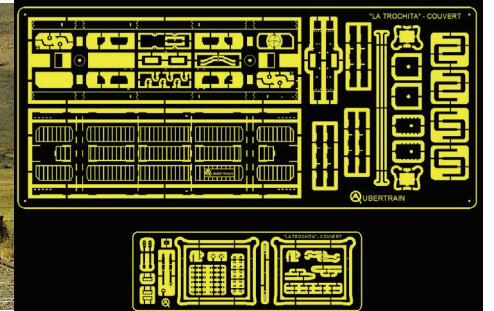

Châssis avec accessoires laiton W On30

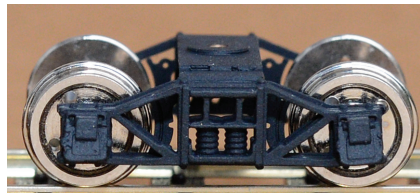

Boggie Archbar marchandises

Vendues aussi séparément :

Paire Archbar avec essieux :
140-01 45 € On30

Paire Commonwealth avec essieux
140-02 56 € On30

4 ESSIEUX NICKELÉS :
140-03 18 € On30

20 ESSIEUX NICKELÉS :
140-08 80 € On30

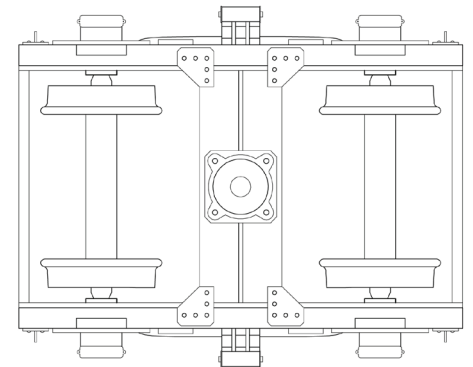

Bogie Commonwealth On30.

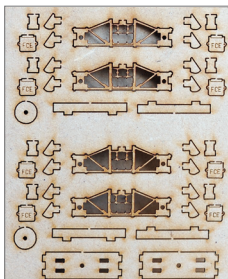

2 BOGGIES BOIS ARCHBAR en KIT
pour MODÈLES STATIQUES :
140-06 8 € On30

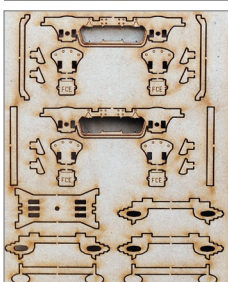
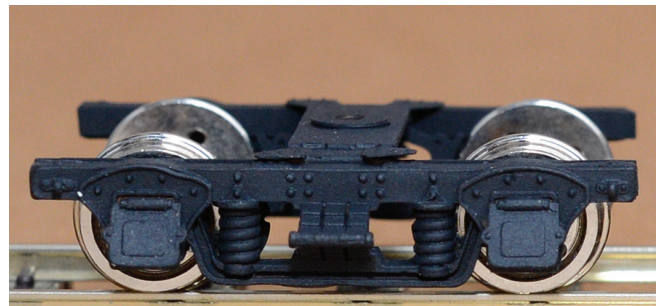

2 BOGGIES BOIS COMMONWEALTH
en KIT pour MODÈLES STATIQUES :
140-07 8 € On30



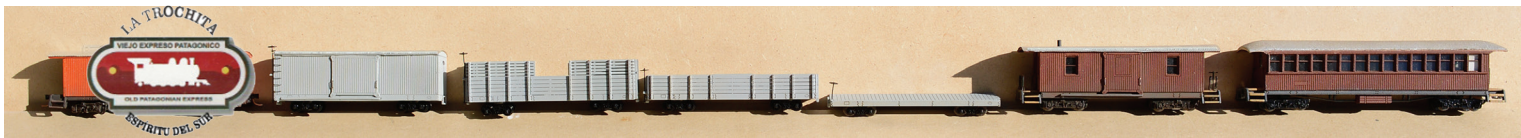

Longueur hors tampon :
150 x 27,5 x 24 mm

VOITURES VOYAGEURS HOe



Illustrations des deux faces...

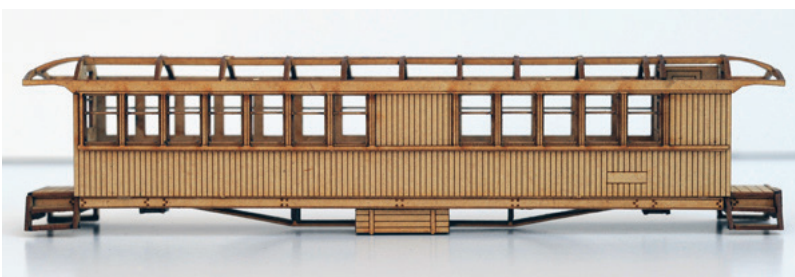

160-01 PREMIÈRE : 52 € livré avec boggies MicroTrains™



Longueur hors tampon :
150 x 27,5 x 24 mm

160-02 SECONDE :
52 € livré avec boggies MicroTrains™

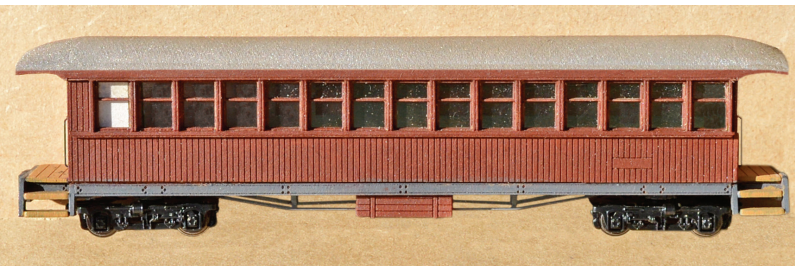

SECONDE :
MODÈLE MONTÉ PEINT

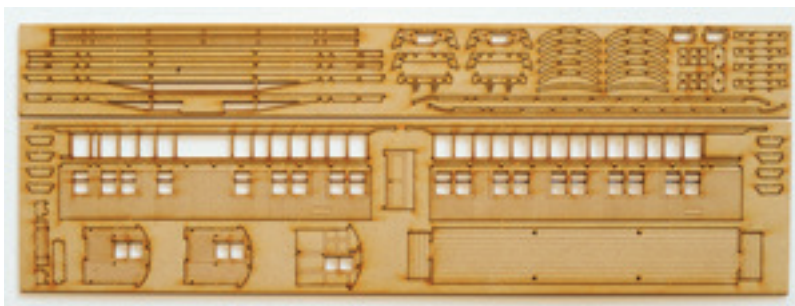

Plaque du kit de la voiture de seconde
Notre gamme HOe Trochita est découpé dans des
plaques
de
MDF
haute
qua-



185-02 Commonwealth, la paire de bogies
avec attelages (voitures et fourgon).
Pour Voitures HOe : **13 €**



lité.



170-02 COUVERT (ici monté et peint par nos soins)
45 € livré avec boggies MicroTrains™
 Longueur hors tampon :

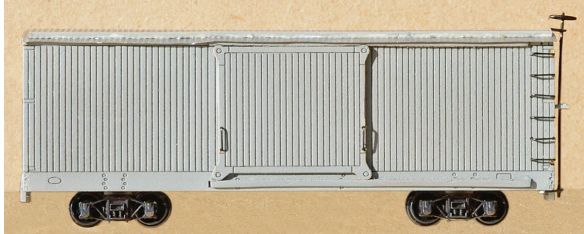

170-07 DÉCALCOMANIES
 - € wagons marchandises

MARCHANDISE HOe LA TROCHITA			
	ROCA	ROCA	
A	C 15000 K T 4900 K	C 15000 K T 4900 K	RB
B	C 14000 K T 6000 K	C 14000 K T 6000 K	RB
C	C 14000 K T 6200 K	C 14000 K T 6200 K	RB
D	C 13500 K T 6500 K	C 13500 K T 6500 K	RB
	12345678900	12345678900	
	12345678900	12345678900	

UBERTRAIN™

**FERROCARRILES
- ARGENTINOS**

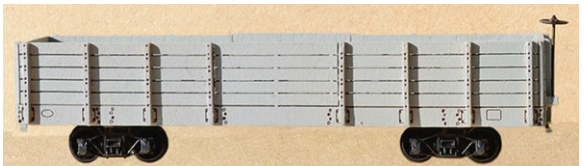

170-04 BORD BAS **40 €**
 livré avec boggies MicroTrains™
 Longueur hors tampon : 88 x 13,5 x 21 mm

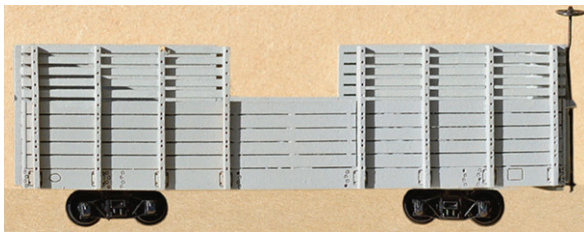

170-03 BORD HAUT
42 € livré avec boggies MicroTrains™
 Longueur hors tampon : 88 x 18,5 x 21 mm

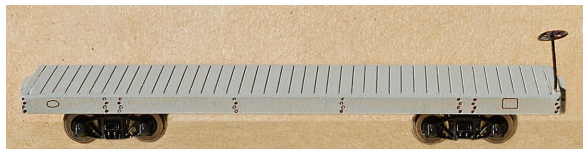

170-01 PLAT
33 € livré avec boggies MicroTrains™
 Longueur hors tampon : 88 x 4 x 21 mm

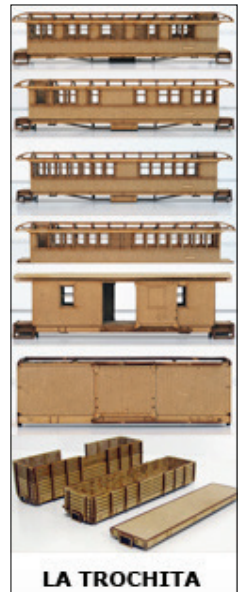

160-03 FOURGON
52 € livré avec boggies MicroTrains™
 Longueur hors tampon : 88 x 21,5 x 22 mm



170-06 DÉCALCOMANIES
 - € wagons marchandises

FOURGON HOe LA TROCHITA			
	ROCA	ROCA	
	C 15000 K T 8000 K	C 15000 K T 8000 K	RB
	12345678900	12345678900	
	12345678900	12345678900	
	12345678900	12345678900	

UBERTRAIN™



Boggies MICROTRAINS modifiées par nos soins :
185-01 Archbar, la paire avec attelages Kadee.
 Pour Wagons HOe : **9 €**

Essieux ATLAS métal pour boggies Archbar (non compatibles avec Boggies Commonwealth). Les quatre, Réf **185-03** : **5 €**

**HOe WAGONS
MARCHANDISES**



141 HENSCHEL On30 & HOe



141 HENSCHEL TROCHITA On30

550 €* livrée en semi kit sur base mécanique Aubertrain™.

130-01

Longueur hors tampon :

280 x 63,5 x 48mm

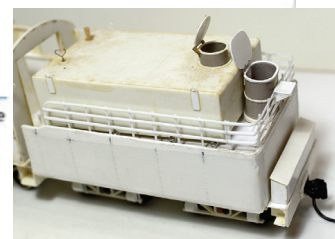

Détail du tender

141 HENSCHEL TROCHITA On30

900 €* livrée montée, peinte.

130-02

141 HENSCHEL TROCHITA On30

1150 €* livrée montée, DCC sonore et patine.

130-03

* prix estimatifs

CERRO MESA PAMPA et TROCHITA

Module en HOe :

600 x 400 x 250 mm.

Livraison avec caisse de transport bois.

3000-11 : 400 €.

Nombreux accessoires et fins détails de décor ajoutés.

Réalisé en terre et végétaux de la pampa argentine.

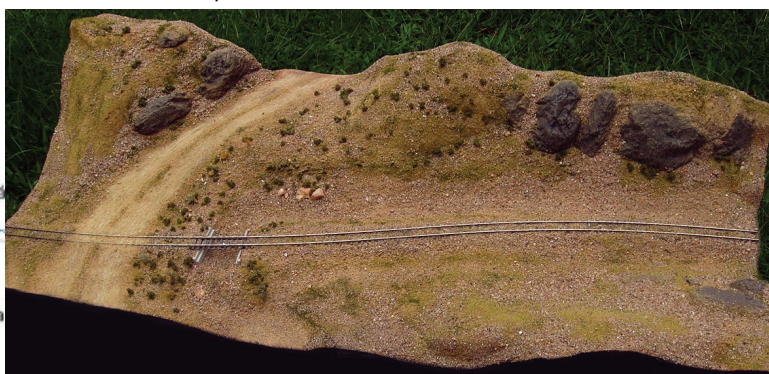

141 HENSCHEL TROCHITA HOe 180-01 410 € livrée montée peinte (base mécanique Kato).

Modèle patiné : 180-02 520 €* Longueur hors tout :

158 x 35 x 26 mm

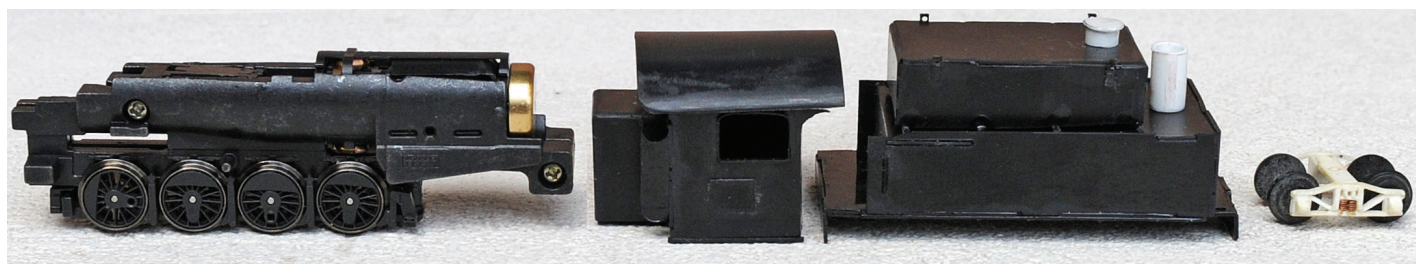



Rames touristiques actuelles.



Image d'archive, train mixte.



...et de première Lucas, associé et concepteur...

Intérieur de seconde classe...



Le pont métallique à Rio Chico

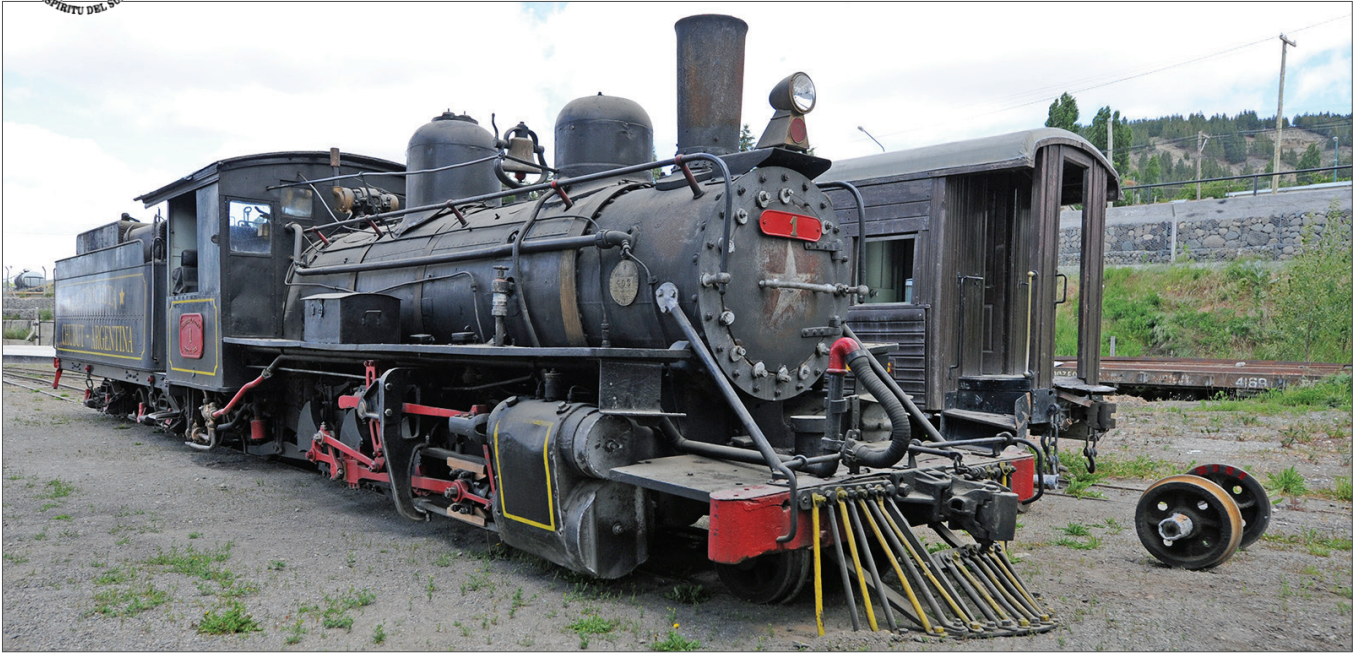

HISTOIRE :

Datant des années 20, les voitures ont été fabriquées par la société anonyme de Construction de Familleureux en Belgique qui remporta l'appel d'offres international. Commandées par la société des chemins de fer à voie étroite de la Trocha economica située à Esquel dans la province Mapuche du Chubut en Patagonie argentine.

Le réseau commanda 25 voitures de première classe et 25 de seconde. Elle commanda également au même constructeur 50 fourgons et 650 wagons à marchandises.

Le réseau mesurait 402 km de long pour un total de voies de 1 390 km. 79 locomotives assuraient un trafic essentiellement lié au transport du bétail et aux matériaux nécessaires au développement de l'agriculture et de l'élevage. Le réseau était connecté à Ingeniero Jacobacci, ville minière, avec les voies à écartement large qui relie Bariloche à Viedma sur la côte atlantique, un port de commerce au trafic important à l'époque (viandes, laine, bêtes sur pieds, matériaux).



Le trafic voyageur se maintint jusqu'en 1950. Il reste actuellement une ligne touristique de plusieurs dizaines de km au départ del Maiten et d'Esquel où circulent à la belle saison des trains touristiques très prisés d'un public international et fidèle.

Le trafic marchandise se maintint plus tard, jusqu'en 1979. Le réseau cessa de fonctionner en 1993. A son apogée il transportait 200 000 tonnes de marchandises dans une zone où les routes sont rares et les distances immenses. Les paysages sont splendides et sauvages, aux pieds de la cordillère des Andes et ses cimes enneigées.

Les voitures de seconde classe possédaient des sièges en bois, un poêle à bois et des toilettes (W-C à la turque) et disposaient de fenêtres sur tout le long de leur surface utile. Le cuir remplaçait le bois en première où les passagers disposaient de plus de place et de fenêtres au droit de leurs sièges.



Seconde
Première

Bar
Fourgon
Restaurant





www.auberttrain.com
06 85 07 45 03

Narrow Gauge Precision Models

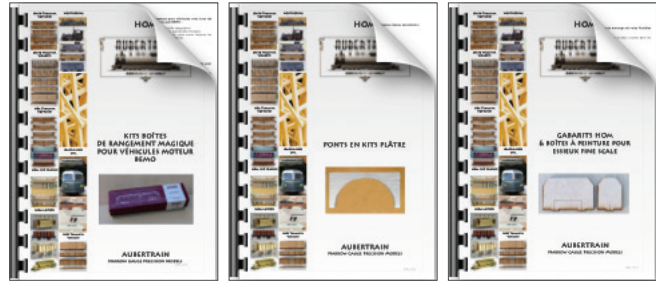

Trois catalogues de produits
pour vos réseaux BEMO™
disponibles sur notre site



Catalogues

AFFICHES

**ACCESSOIRES
de DÉCOR**

**PLAQUES
CONSTRUCTEURS**

ACCESSOIRES de DÉCOR HO et O

AFFICHES RÉSEAUX et "RÉCLAMES" en G, O et HO

BÂTIMENTS FERROVIAIRES MONTÉS ou en KITS HOm

**ENGINS MOTEUR en LAITON & en ABS, en KITS & MONTÉS
en Oe, Om et HOm et HOe**

MATÉRIEL ROULANT ARGENTIN, FRANÇAIS, SUISSE & US

ESSIEUX, ROUES & BOGGIES en LAITON NICKELÉ

**ÉLÉMENTS de VOIES, BÂTIMENTS & ACCESSOIRES
pour le MATÉRIEL ROULANT BEMO HOm et Om**

MODULES & SCÉNOGRAPHIES sur COMMANDE O & HO

PONTS AMÉRICAINS MONTÉS O & HO

MODIFICATION D'ÉCARTEMENT SUR BOGGIES

VOITURE & WAGONS en KIT & MONTÉS Oe Om & HOe

PATINE QUALITÉ MUSÉE de TOUT MODÈLE sur DEMANDE

www.auberttrain.com

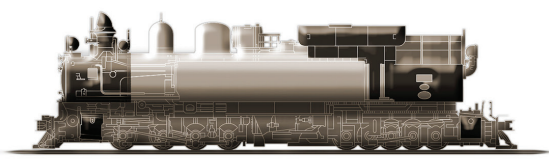
NARROW GAUGE PRECISION MODELS